

! SAFETY NOTICE

SICHERHEITSMITTEILUNG | INFO SÉCURITÉ
AVISO DE SEGURIDAD | 安全须知

VERSO³ | GINGO AIRLITE⁴



Gingo Airlite⁴



Verso³



WARNING WARNUNG | ATTENTION | ATENCIÓN | 警告

EN

If you're the owner of one of these harnesses, please read this notice carefully

DE

Wenn Sie eines dieser Gurtzeuge besitzen, lesen Sie diesen Hinweis bitte aufmerksam durch

FR

Si vous possédez l'une de ces deux sellettes, veuillez lire attentivement cette information sécurité.

ES

Si eres dueño de uno de estos arneses, por favor lee detenidamente esta noticia

CN

如果您是其中一个安全带的所有者，请仔细阅读此声明

PRODUCT PRODUKT | PRODUIT | PRODUCTO | 产品

Verso³ | Gingo Airlite⁴

STATUS STATUS | STATUT | ESTADO

Low

Medium

Critical

Niedrig | Faible | Baja | 低 Mittel | Moyen | Media | 介质 Kritisch | Critique | Crítica | 危急

DATE DATUM | DATE | FECHA | 日期

16/11/2019

SERIAL NUMBER SERIENNUMMER | NUMÉRO DE SÉRIE | NÚMERO DE SERIE | 产品

Gingo Airlite 4

S Size → From 0519-VGA40001S to → 0519-VGA40060S

M Size → From 0519-VGA40101M to → 0519-VGA40140M

L Size → From 0519-VGA40001L to → 0519-VGA40100L

Verso 3

S Size → From 0619-VVS30001S to → 0619-VVS30050S

M Size → From 0619-VVS30001M to → 0619-VVS30100M

L Size → From 0619-VVS30001L to → 0619-VVS30050L

REASON GRUND | CAUSE | MOTIVO | 原因

Rescue handle issue

Problem mit dem Rettungsgriff

Problème de poignée de secours

Problema con el asa del paracaídas de emergencia

救援手柄问题

ISSUE DESCRIPTION

FEHLERBESCHREIBUNG | DESCRIPTION DU PROBLÈME | DESCRIPCIÓN DEL PROBLEMA | 问题说明

EN

Early production models of the Gingo Airlite 4 and Verso 3 harnesses have been noted to have issues with the rescue handle being too short. This may cause the handle to work loose after prolonged agitation of the

harness due to transportation or ground handling.

To determine if your model is affected, please refer to the information in the following pages.

DE

Wir haben festgestellt, dass es bei den ersten Gingo Airlite 4 und Verso 3 Gurtzeugen Probleme mit einem zu kurzen Notschirmgriff gibt. Dies kann dazu führen, dass sich der Notschirmgriff bei starken Bewegungen des

Gurtzeugs aufgrund von Transport oder Bodenbehandlung löst.

Um festzustellen, ob Ihr Modell betroffen ist, lesen Sie bitte die Informationen auf den folgenden Seiten.

FR

Les premiers modèles de série des sellettes Gingo Airlite 4 et Verso 3 ont été identifiés comme ayant une poignée de secours trop courte ; la poignée est susceptible de se décrocher de ses logements de rangement après de

nombreuses manipulations lors du transport ou de la manipulation au sol.

Pour déterminer si votre modèle est conforme, veuillez prendre connaissance des informations indiquées dans les pages suivantes.

ES

Hemos encontrado que las asas del paracaídas de emergencia de las primeras producciones de nuestros modelos Gingo Airlite 4 y Verso 3 son demasiado cortas. Esto puede causar que con el manejo, durante la

práctica de control de campana o durante el transporte del arnés pueda ser liberada sin voluntad del piloto. Para determinar si tu modelo está afectado, por favor lee la información que aportamos en las siguientes páginas.

CN

我们发现触发Gingo Airlite 4和Verso 3线束模型首批产品储备的手柄太短。这可能会导致在吊带控制练习期间或在吊带搅动的情况下，通过吊带操

纵可以在没有飞行员意愿的情况下将其释放。请检查手柄是否没有出现上述问题，下页将提供更多信息。

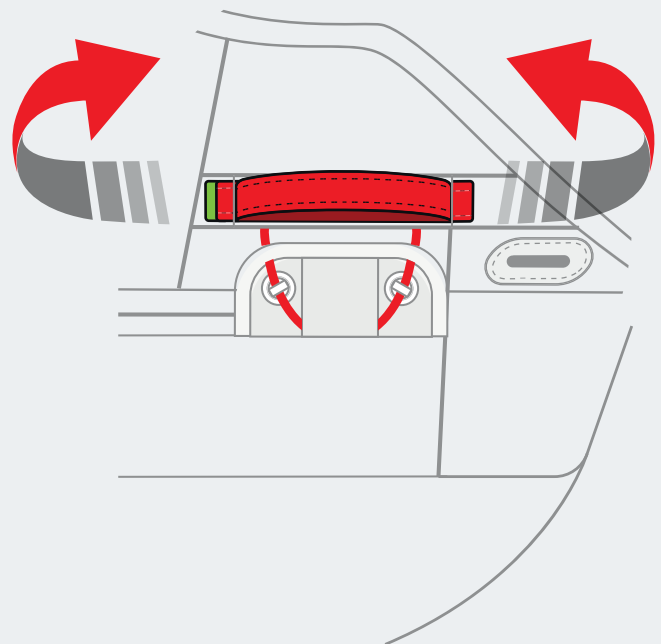
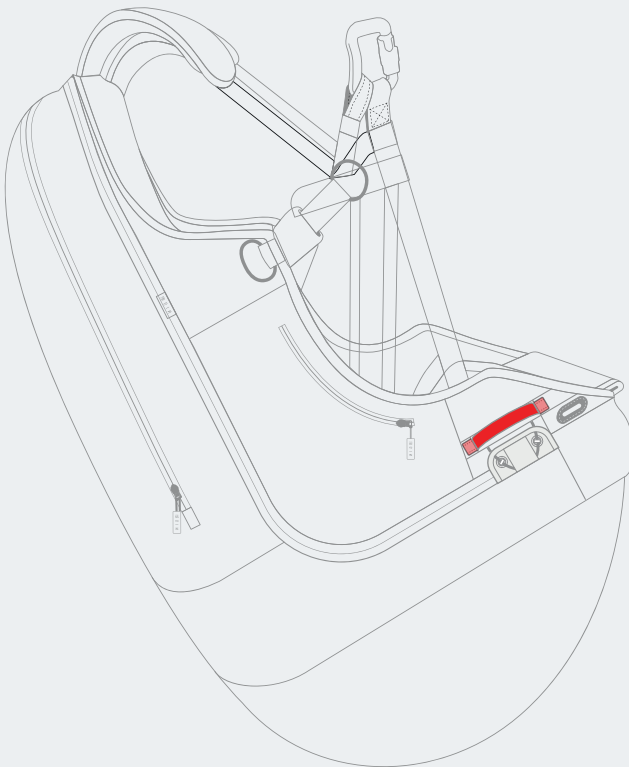

HOW TO PROCEED?

WIE GEHT ES WEITER? | COMMENT PROCÉDER ? | ¿CÓMO PROCEDER?

EN

If you have identified that your rescue handle does not comply with the graphic shown at the bottom of this page (Fig. 2), or if your harness is within the range of serial numbers shown on the first page, please do not use this harness until the rescue handle has been replaced. Please **contact your local distributor**, and we will replace it as quickly as possible. In the following pages we explain how to install the replacement handle on the emergency parachute container that we deliver with the harness.

If the handle of your harness complies with the measurements shown, your harness is clear to use and we wish you the best flights.

DE

Sollten Sie feststellen, dass Ihr Rettungsgriff nicht der unten auf dieser Seite gezeigten Grafik entspricht (Abb. 2), oder wenn die Seriennummer Ihres Gurtzeuges betroffen ist, verwenden Sie dieses Gurtzeug bitte erst wieder, wenn der Notschirmgriff ausgetauscht wurde. Bitte wenden Sie sich an Ihren lokalen Händler, und wir werden ihn so schnell wie möglich ersetzen. Auf den folgenden Seiten erklären wir Ihnen, wie Sie den Ersatzgriff am Notschirminnenkontainer, den wir mit dem Gurtzeug ausliefern, montieren.

Wenn der Notschirmgriff Ihres Gurtzeugs mit dem auf der vorherigen Seite gezeigten Maß übereinstimmt, besteht kein Grund zur Sorge und wir wünschen Ihnen weiterhin tolle Flüge.

CN

如果您确定救援手柄不符合该图形显示在本页底部（图2），或者如果安全带在首页显示的序列号范围内，请在更换了救援手柄之前不要使用该安全带。请联系您当地的经销商，我们将尽快更换它。在以下几页中，我们说明了如何将替换手柄安装在

FR

Si vous avez constaté que votre poignée de secours n'est pas conforme à l'illustration située en bas de cette page (Fig. 2), ou si le numéro de série de votre sellette fait partie de ceux indiqués sur la première page, veuillez ne pas utiliser votre sellette jusqu'à ce que votre poignée de secours ait été remplacée. Veuillez entrer en **contact avec votre revendeur** et nous vous remplacerons la poignée dans les plus brefs délais. Dans les pages suivantes, nous vous expliquons comment installer la poignée de remplacement sur le pod qui a été livré avec votre sellette.

Si la poignée de votre harnais est conforme aux mesures indiquées, vous pouvez utiliser votre sellette et nous vous souhaitons de très bons vols

ES

Si has identificado que el asa de tu arnés no coincide con el gráfico expuesto al inferior de esta página (Fig.2), o tu arnés está dentro del rango de números de serie que mostramos en la primera página, te rogamos que no utilices esta silla hasta que hayamos sustituido tu asa. Por favor **contacta con tu distribuidor local** más cercano, y la sustituiremos lo más rápido posible. En las siguientes páginas te explicamos como realizar el cambio de asa sobre tu contenedor de paracaídas de emergencia que te entregamos con la silla.

Si el asa de tu arnés cumple con las medidas que te proporcionamos en el gráfico, te deseamos los mejores vuelos.

随线束一起提供的应急降落伞容器上。如果您的线束手柄符合所示尺寸，则说明线束易于使用，我们祝您飞行愉快。

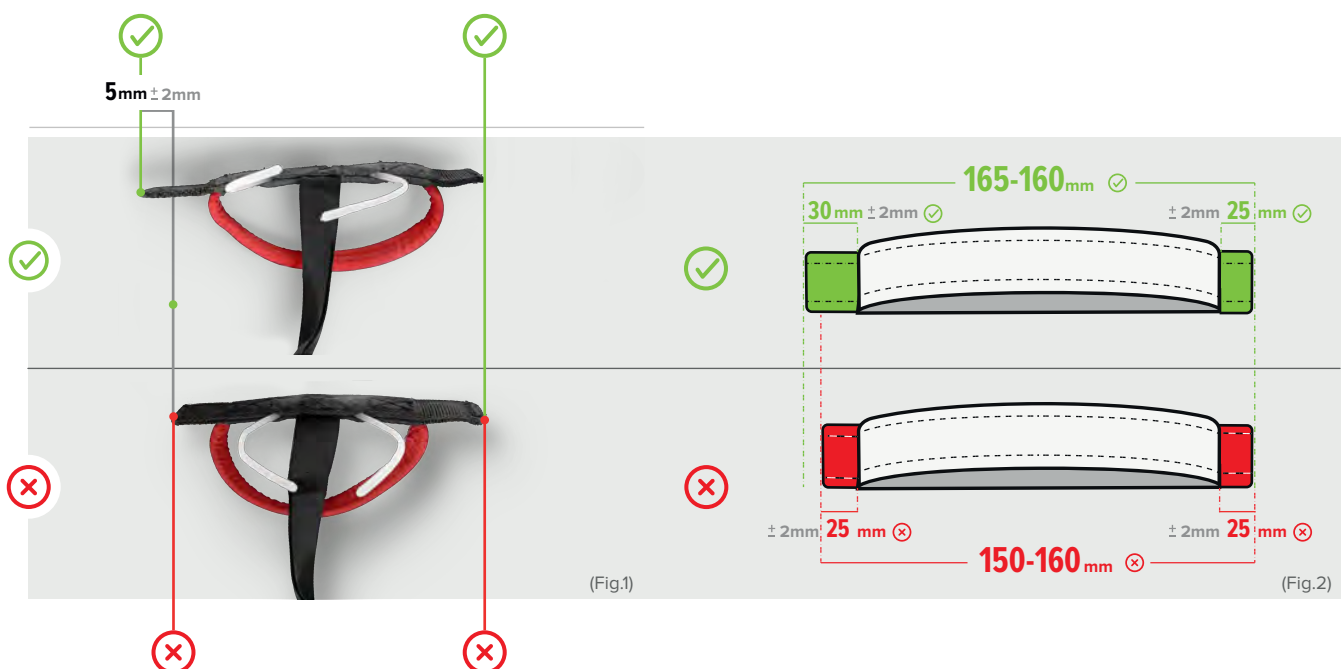

REPLACING THE RESCUE HANDLE

ERSETZEN DES NOTSCHIRMGRIFFES | REMPLACEMENT DE LA POIGNÉE DE SECOURS | SUSTITUCIÓN DEL ASA DEL PARACAÍDAS

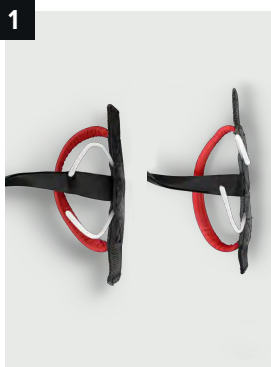

EN Check both rescue handles and make sure the new one is longer than the one you've removed.

Place the rescue handle attached with the container over a clean surface

Cut and remove the stitched line that connects the parachute handle with the container, be careful not to damage the webbing!

Release the knot that connects the container to the handle

DE Überprüfen Sie beide Notschirmgriffe und stellen Sie sicher, dass der neue länger ist als der, den Sie entfernt haben

Legen Sie den mit dem Innencontainer verbundenen Notschirmgriff auf eine ebene Oberfläche

Schneiden und entfernen Sie die Naht, die den Notschirmgriff mit dem Innencontainer verbindet. Achten Sie darauf, den Gurt auf keinen Fall zu beschädigen!

Lösen Sie den Knoten, der den Innencontainer mit dem Griff verbindet

FR Vérifiez les deux poignées de secours et assurez-vous que la nouvelle est plus longue que celle que vous avez retirée.

Placer la poignée de secours et son pod sur une surface propre.

Couper et défaire la couture qui connecte la poignée au container comme montré sur la photo. Attention à ne pas endommager la sangle!

Défaire le noeud qui joint le pod au leash de la poignée.

ES Comprueba ambas asas de paracaídas y asegúrate que la nueva es más larga que la que has retirado

Coloca el asa del paraca aun conectado al contenedor sobre una superficie plana y limpia

Corta y retira la línea cosida que conecta el asa del paracaídas con el contenedor, ¡cuidado con dañar la correa!

Suelta el nudo que conecta el contenedor al asa

CN 检查两个救援手柄，确保新的手柄长于您卸下的手柄。

将与容器相连的救援手柄放在干净表面上

剪下并移除连接降落伞手柄和容器的缝合线，注意不要损坏织带！

释放将容器连接到手柄的绳结

REPLACING THE RESCUE HANDLE

ERSETZEN DES NOTSCHIRMGRIFFES | REMPLACEMENT DE LA POIGNÉE DE PARACHUTE | SUSTITUCIÓN DEL ASA DEL PARACAÍDAS

5



EN Release the handle of the

DE Lösen Sie den Notschirmgriff vom Innencontainer

FR Séparer la poignée du pod

ES Libera el asa del contenedor

CN 松开容器的把手

6



Take the new handle

Nehmen Sie den neuen Griff

Prenez la nouvelle poignée

Coge el nuevo asa

换上新手柄

7



Feed the new handle through

Führen Sie den neuen Notschirmgriff durch das Gurtband.

Entrez le leash de la poignée à travers le loop du container

Introduce el nuevo asa a través de la correa

穿过新手柄

8



Once the handle has passed through the container, pass the handle inside its own strap

Führen Sie den Notschirmgriff durch die eigene Schlaufe.

Ouvrir la sangle du leash (une fois passée dans le conteneur) et passer la poignée dans sa propre sangle.

Abre la correa del asa (Una vez pasada por el contenedor) y pasa el asa del paracaídas por dentro de su propia correa

提手穿过容器后，将提手穿过自己的皮带

REPLACING THE RESCUE HANDLE

ERSETZEN DES NOTSCHIRMGRIFFES | REMPLACEMENT DE LA POIGNÉE DE PARACHUTE | SUSTITUCIÓN DEL ASA DEL PARACAÍDAS

9



10



11



EN You have now connected the

Tighten the knot to avoid friction

Now you can install the parachute in your harness (Manual at: www.gingliders.com), good flights

We are sorry for the inconvenience, thank you very much for flying GIN.

DE Der neue Notschirmgriff ist nun sicher verbunden.

Den Knoten festziehen, um Reibung zu vermeiden

Nun können Sie den Notschirm in Ihr Gurtzeug einbauen (Handbuch unter: www.gingliders.com), wir wünschen guten Flug.

Wir entschuldigen uns für die Unannehmlichkeiten. Vielen Dank, dass Sie uns vertrauen

FR Vous avez maintenant connecté la poignée au pod!

Serrer le noeud pour éviter les frottements.

Maintenant, vous pouvez installer le parachute de secours dans votre harnais (manuel sur: www.gingliders.com).

Nous sommes désolés pour ce désagrément, nous vous remercions pour votre confiance, bons vols.

ES ¡Ya has conectado el asa al contenedor!

Aprieta el nudo para evitar la fricción

Ahora ya puedes instalar el paracaídas en tu arnés (Manual en: www.gingliders.com), buenos vuelos

Sentimos las molestias ocasionadas, muchas gracias por confiar en nosotros

CN 现在，您已将手柄连接到容器！

拧紧结以避免摩擦

现在，您可以将降落伞安装在安全带中了（操作手册：www.gingliders.com），操作简便

不便之处，敬请原谅。